



Item / Artículo #835543, #860053, #860054

CALLUM

SINGLE HANDLE VESSEL FAUCET

GRIFO PARA LAVABO DE UNA MANIJA

MODEL / MODELO #71-BVF11-BN-J,
#71-BVF11-J, #71-BVF11-BB-J

Questions, problems, missing parts? Before returning to your retailer, call our customer service department at 1-877-319-3757, 9 a.m. - 8 p.m., EST, Monday - Friday.

¿Preguntas, problemas, piezas faltantes? Antes de volver a la tienda, llame a nuestro Departamento de Servicio al Cliente al 1-877-319-3757, de lunes a viernes de 9 a.m. a 8 p.m., hora estándar del Este.

**ATTACH YOUR RECEIPT HERE /
ADJUNTE SU RECIBO AQUÍ**

Purchase Date / Fecha de compra _____

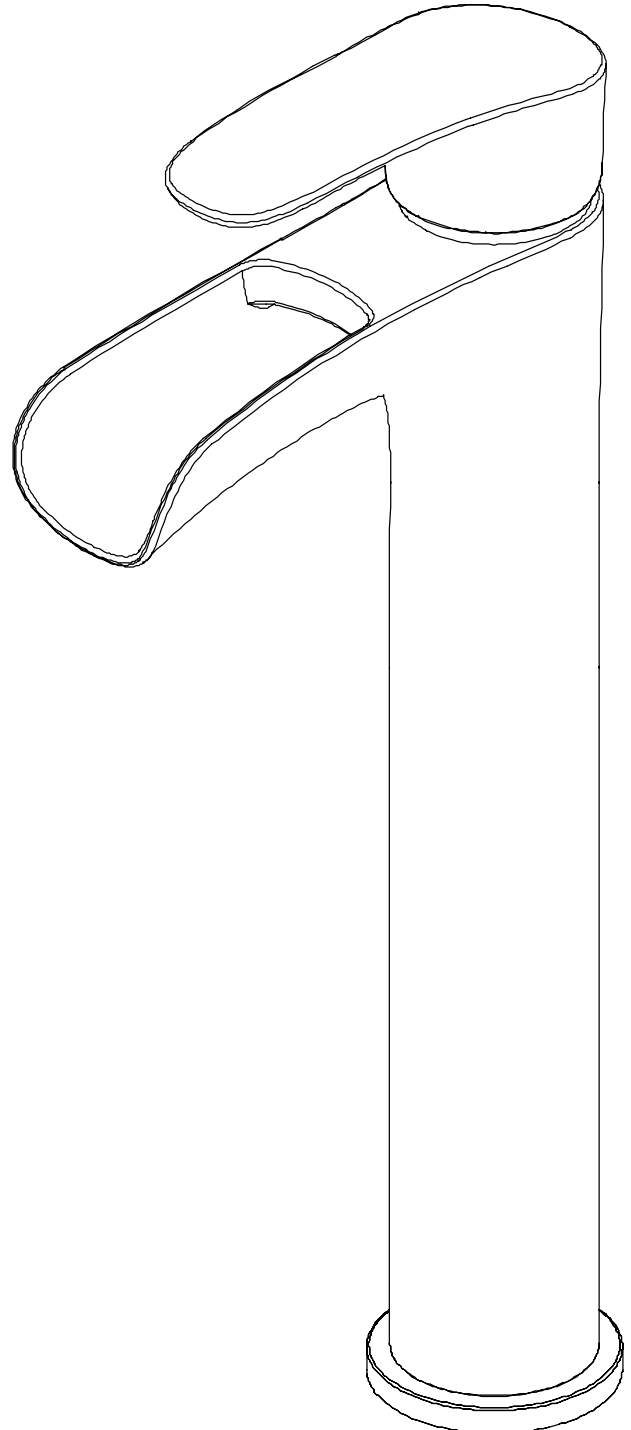



SAFETY INFORMATION / INFORMACIÓN DE SEGURIDAD

Please read and understand this entire manual before attempting to assemble, operate or install the product. Lea y comprenda completamente este manual antes de intentar ensamblar, usar o instalar el producto.

WARNING / AVERTENCIA:

- Follow the installation instructions carefully. Proper installation is the installer's responsibility.
- Failure to follow correct installation procedures can result in the faucet being loose, which can result in serious injury.
- Siga cuidadosamente las instrucciones de instalación. La instalación correcta es responsabilidad del instalador.
- Si no se siguen los procedimientos de instalación correctos, puede resultar que el grifo esté suelto, lo que puede provocar lesiones graves.

CAUTION / PRECAUCIÓN:

- Check local building codes before beginning installation to ensure compliance.
- Compruebe los códigos de construcción locales antes de comenzar la instalación para asegurar el cumplimiento.

PREPARATION / PREPARACIÓN

Before beginning assembly of product, make sure all parts are present. Compare parts with package contents list and hardware contents list. If any part is missing or damaged, do not attempt to assemble the product.

Antes de comenzar el montaje del producto, asegúrese de que todas las piezas estén presentes. Comparar las piezas con el contenido del paquete lista y lista de contenidos de hardware. Si falta alguna pieza o está dañada, no intente montar el producto.

Estimated Assembly Time: 60 minutes (including removal of old faucet)

Tiempo estimado de montaje: 60 minutos (incluyendo la extracción del grifo viejo)

Tools Required for Assembly (not included): Adjustable Wrench, Groove Joint Pliers, Phillips Screwdriver and Flat Head Screwdriver

Herramientas necesarias para el ensamblaje (no incluido): Llave ajustable, alicates de junta de ranura, destornillador Phillips y destornillador de cabeza plana

Installations may vary depending on how the previous faucet was installed. Supplies necessary for the installation of the faucet are not all included; however, they are available wherever plumbing supplies are sold.

Prior to beginning installation, turn off the hot or cold water lines, then turn on the old faucet to release built-up pressure. When installing the new faucet, hand tighten the connector nuts. **DO NOT OVERTIGHTEN.** Connections that are too tight will reduce the integrity of the system.

Las instalaciones pueden variar dependiendo de cómo se instaló el grifo anterior. Los suministros necesarios para la instalación del grifo no están incluidos; Sin embargo, están disponibles donde se venden los suministros de plomería.

Antes de comenzar la instalación, apague las líneas de agua caliente o fría, luego encienda el grifo viejo para liberar la presión acumulada. Al instalar el nuevo grifo, apriete a mano las tuercas del conector. **NO APRIETE MÁS.** Las conexiones demasiado apretadas reducirán la integridad del sistema.

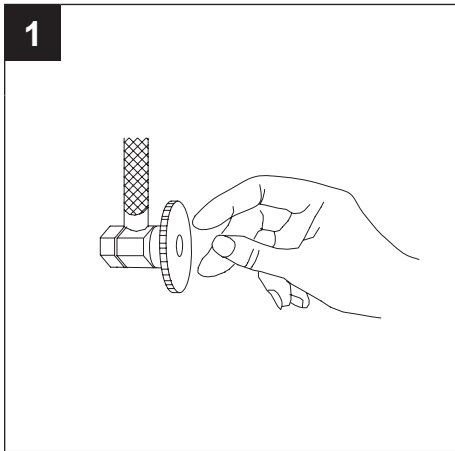

Shut off the water supply. Remove old faucet. Clean sink surface in preparation for new faucet.

Apague el suministro de agua. Quite el grifo viejo. Limpiar la superficie del fregadero en preparación para el nuevo grifo.

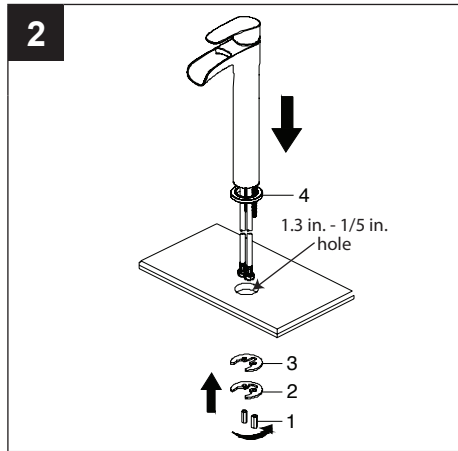

NOTE: Confirm that the hole in sink and/or counter top is 1.3 in. - 1.5 in. to accommodate the new faucet.

Remove the preassembled lock nuts (1) and washers (2&3) from the faucet. Before installation, ensure that the flange (4) is placed on the bottom of the new faucet. Place the faucet through the mounting holes in the sink until the faucet sits on top of the sink. From underneath the sink, secure the faucet assembly with the rubber washer (3), metal washer (2) and lock nuts (1). Use a wrench to tighten the lock nuts (1).

NOTA: Confirme que el agujero en el fregadero y / o la encimera sea de 1.3 pulg. - 1.5 pulg. Para acomodar el nuevo grifo.

Retire las contratuercas preensambladas (1) y las arandelas (2 y 3) del grifo. Antes de la instalación, asegúrese de que la brida (4) esté en la parte inferior del nuevo grifo. Inserte el grifo a través de los orificios de montaje del lavabo hasta que el grifo se asiente en la parte superior del lavabo. Desde debajo del lavabo, asegure el ensamble del grifo con la arandela de goma (3), la arandela de metal (2) y las contratuercas (1). Use una llave inglesa para apretar las contratuercas (1).

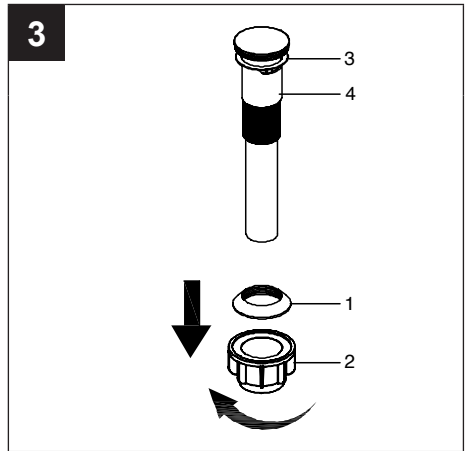

INSTALLING POP-UP ASSEMBLY

Remove the bottom gasket (1) and nut (2) from the top gasket (3) and pop-up body (4). Attach these pieces together by pushing the bottom gasket (1) down into the top of the nut (2) and twisting together.

INSTALACIÓN DEL ENSAMBLE EMERGENTE

Retire la empaquetadura inferior (1) y la tuerca (2) de la empaquetadura superior (3) y el cuerpo levadizo (4). Una estas piezas presionando la empaquetadura inferior (1) hacia abajo en la parte superior de la tuerca (2) y gírelas juntas.

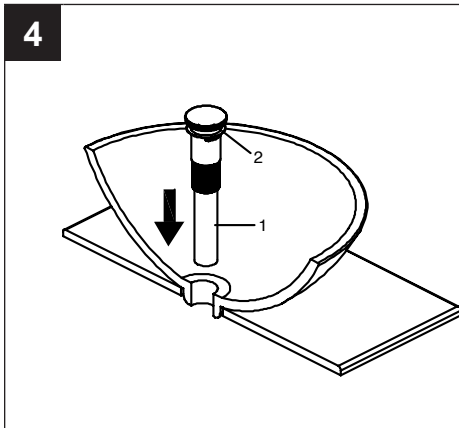

Insert the pop-up body (1) into the sink. Ensure the top gasket (2) rests securely between the top of the sink and the top of the pop-up body (1)

Inserte el cuerpo levadizo (1) en el lavamanos. Asegúrese de que la empaquetadura superior (2) se asiente de manera segura entre la parte superior del lavamanos y la parte superior del cuerpo levadizo (1)

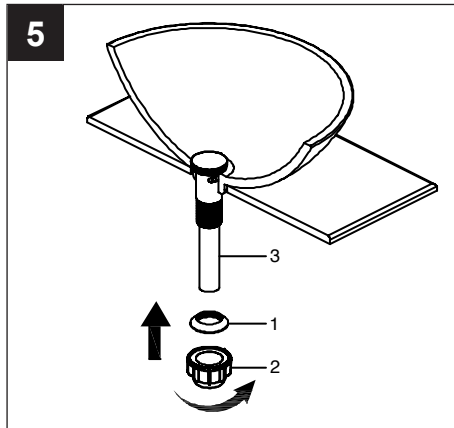

From underneath the sink, screw the bottom gasket (1) and nut (2) assembly onto the pop-up body (3) by twisting clockwise until secure.

IMPORTANT: Remember to reconnect the pop-up drain body to the P-Trap drain assembly (not included) before testing faucet.

Desde debajo del lavamanos, enrosque el ensamble de la empaquetadura inferior (1) y la tuerca (2) en el cuerpo levadizo (3) girándolo en dirección de las manecillas del reloj hasta que esté asegurado.

IMPORTANTE: Recuerde conectar el cuerpo del desagüe emergente al ensamble del desagüe de la trampa en P (no se incluye) antes de probar el grifo.

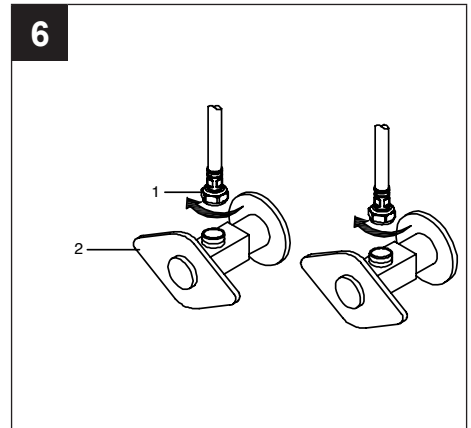

Make connections to water lines. Thread the nut (1) on the supply line onto the outlet of the water supply valve (2) and tighten with a wrench. Do not overtighten.

Conecte a las tuberías de suministro de agua. Atornille la tuerca (1) a la línea de suministro en la salida de la válvula de suministro de agua (2) y apriete con la llave inglesa. No apriete demasiado.

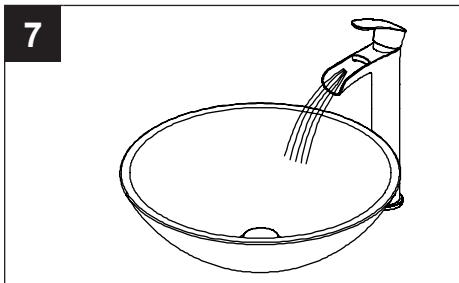

IMPORTANT: After installation is complete, turn on water supply and allow both hot and cold water to run for at least one minute each. This flushes away any debris that could cause damage to the internal parts while the water is running. Check for leak. Turn off the water.

IMPORTANTE: Cuando la instalación esté completa, Encienda el suministro de agua y permita que el agua caliente y fría funcione durante al menos un minuto cada uno. Esto elimina los residuos que podrían dañar las partes internas mientras el agua está funcionando. Compruebe si hay fugas.

CARE AND MAINTENANCE / CUIDADO Y MANTENIMIENTO

Clean periodically with a soft cloth. Avoid abrasive cleaners, steel wool, and harsh chemicals as these will dull the finish and void your warranty.

Limpie periódicamente con un paño suave. Evite utilizar limpiadores abrasivos, lana de acero y químicos agresivos, ya que pueden dañar el acabado y anular su garantía.

TROUBLESHOOTING / SOLUCIÓN DE PROBLEMAS

PROBLEM PROBLEMA	POSSIBLE CAUSE CAUSA POSIBLE	CORRECTIVE ACTION ACCIÓN CORRECTIVA
Leaks underneath handle. Hay goteras debajo de la manija.	Bonnet has come loose or O-ring on cartridge is dirty or twisted. El bonete está flojo o la junta tórica del cartucho está sucia o torcida.	<ol style="list-style-type: none"> 1. Move the handle to the OFF position. Loosen the handle set-screw and remove the handle. 2. Tighten the bonnet by turning it clockwise. Move the cartridge stem to the on position. The leak should stop draining out from around the cartridge stem. 3. Shut off the water supply. Remove the bonnet by turning it counter-clockwise. Lift out the cartridge valve. Inspect the larger O-ring on the cartridge bonnet and the smaller O-ring on the cartridge stem. Remove any debris from the O-rings. If either O-ring is twisted, straighten it out. If either O-ring is damaged, replace the cartridge by calling customer service. 4. Position the cartridge back into the faucet body. Make sure the ridges on the two sides of the cartridge bonnet fit into the grooves on the two sides of the faucet body. Tightly screw the bonnet onto the faucet body. 5. Re-install the handle. <ol style="list-style-type: none"> 1. Mueva la manija a la posición de apagado. Desatornille el tornillo de la manija y retire la manija. 2. Apriete el bonete girándolo en dirección de las manecillas del reloj. Coloque el vástago del cartucho en la posición de encendido. La fuga debe dejar de drenar alrededor del vástago del cartucho. 3. Si la fuga no se detiene, cierre el suministro de agua. Retire el bonete girándolo en dirección contraria a las manecillas del reloj. Levante la válvula del cartucho. Inspeccione la junta tórica mayor del bonete del cartucho y la junta tórica menor del vástago del cartucho. Elimine todos los desechos de las juntas tóricas. Si una de las juntas tóricas está torcida, estírela. Si una de las juntas tóricas está dañada, llame a Servicio al Cliente para reemplazar el cartucho. 4. Vuelva a colocar el cartucho en el cuerpo del grifo. Asegúrese de que los bordes de ambos lados del bonete del cartucho encajen en las ranuras de ambos lados del cuerpo del grifo. Atornille con firmeza el bonete en el cuerpo del grifo. 5. Vuelva a instalar la manija.
Water does not completely shut off.	Rubber valve seat is dirty, stuck, or broken.	<ol style="list-style-type: none"> 1. Shut off the water supply to the faucet that leaks. 2. Remove the handle on the problem side. Loosen the bonnet by turning it counterclockwise. Lift out the cartridge assembly. 3. Inspect the rubber valve seat in the faucet body. If there is debris or brass scrap on the surface of the seat, remove it. If the rubber seat is stuck tightly in the water inlet hole, push it gently with a fingertip so that it moves up and down smoothly. The spring (smaller end up) must be replaced underneath the valve seat. If the rubber valve seat is worn out or broken, replace the cartridge by calling customer service. 4. Replace the cartridge in the faucet body. Make sure that the ridges on the two sides of the cartridge bonnet fit into the grooves on the two sides of the faucet body. Tightly screw the bonnet onto the faucet body. 5. Re-install the handle.

TROUBLESHOOTING / SOLUCIÓN DE PROBLEMAS

PROBLEM PROBLEMA	POSSIBLE CAUSE CAUSE POSIBLE	CORRECTIVE ACTION ACCIÓN CORRECTIVA
El paso de agua no se cierra completamente.	El alojamiento de la válvula de goma está sucio, atascado o roto.	<ol style="list-style-type: none"> 1. Cierre el suministro de agua fría. Si la fuga se detiene, el problema está del lado del agua fría. Si la fuga continúa, el problema está del lado del agua caliente. Cierre el suministro de agua caliente para determinar si ambos lados, el del agua fría y el del agua caliente, tienen un problema. 2. Retire la manija del lado con el problema. Afloje el bonete girándolo en dirección contraria a las manecillas del reloj. Levante el ensamblaje del cartucho. 3. Inspeccione el alojamiento de la válvula de goma del cuerpo del grifo. Si hay desechos o restos de latón en la superficie del alojamiento, retírelos. Si el alojamiento de goma está muy atascado en el orificio de entrada de agua, empujelo cuidadosamente con el dedo para que se mueva hacia arriba y hacia abajo con suavidad. El resorte (extremo menor) se debe volver a colocar debajo del alojamiento de la válvula. Si el alojamiento de la válvula de goma está desgastado o roto, llame al servicio al cliente para reemplazar el cartucho. 4. Vuelva a colocar el cartucho en el cuerpo del grifo. Asegúrese de que los bordes de ambos lados del bonete del cartucho encajen en las ranuras de ambos lados del cuerpo del grifo. Atornille con firmeza el bonete en el cuerpo del grifo. 5. El grifo tiene fugas alrededor del aireador.
Faucet leaks around aerator. El grifo tiene fugas alrededor del aireador.	Aerator incorrectly fitted. El aireador está colocado de manera incorrecta.	<ol style="list-style-type: none"> 1. Unscrew the aerator by turning it clockwise. Inspect the black rubber packing inside the aerator. The rubber packing should be flat. 2. Screw the aerator onto the spout end and tighten. 1. Desatornille el aireador girándolo en dirección de las manecillas del reloj. Inspeccione la empaquetadura de goma negra dentro del aireador. La empaquetadura de goma debe ser plana. 2. Atornille el aireador en el extremo de la boquilla y apriételo
Improper water pattern. El patrón de agua no es adecuado.	Aerator dirty or small parts inside aerator improperly installed. El aireador está sucio o las piezas pequeñas dentro del aireador se instalaron de manera incorrecta.	<ol style="list-style-type: none"> 1. Remove the aerator from the spout end by turning it clockwise. 2. Gently flush the small parts inside the aerator to clear away any debris. 3. Re-install the small parts as shown in the exploded diagram. Metal screens must be flat and plastic supporter must be straight. 4. Screw the aerator onto the spout end and tighten. 1. Retire el aireador del extremo de la boquilla girándolo en dirección de las manecillas del reloj. 2. Limpie cuidadosamente las piezas pequeñas dentro del aireador para retirar cualquier desecho. 3. Vuelva a instalar las piezas pequeñas como se muestra en el diagrama detallado. Las mallas de metal deben estar planas y el soporte de plástico debe estar recto. 4. Atornille el aireador en el extremo de la boquilla y apriételo.

WARRANTY / GARANTÍA

The distributor warrants to the original consumer purchaser this product to be free from defects in material and workmanship under normal use in residential applications. At its option, the Company will provide repair parts or replace defective product when the product is used in accordance with the manufacturer's specifications.

The distributor provides a limited 5-year warranty on the finish of this product to the original purchaser. At its option, the distributor will provide repair parts or replace defective product when the product is used in accordance with the manufacturer's specifications. Use of mild abrasive, abrasive or chemical cleaners may damage the finish of the faucet. We recommend cleaning your faucet with a soft cloth, moistened with water. Damage resulting from the use of abrasive or chemical cleaners SHALL VOID THIS WARRANTY.

This warranty is not applicable to any products or parts of products where damage is caused by use of non-genuine parts; is due to installation error, product misuse, negligence or faulty maintenance; or where the product is not installed according to local building codes.

This warranty excludes labor charges or damage incurred during installation, repair or replacement, and any indirect, incidental or consequential damages, losses, injury or costs of any nature. This warranty is in lieu of and excludes all other warranties, conditions and guarantees, whether expressed or implied, including without restriction those of merchantability or fitness of use.

Liability under this warranty will not exceed the purchase price for the product claimed to be defective by the original consumer purchaser. Some states or provinces do not allow the exclusion or limitation of consequential damages so the above limitations or exclusions may not apply. This warranty gives you specific legal rights and you may also have other rights which vary from state to state, or province to province.

Inquiries regarding warranty claims can be directed to 1-877-319-3757, 8 a.m. - 8 p.m., EST, Monday - Friday.

El distribuidor garantiza al comprador/consumidor original que este producto está libre de defectos en cuanto a los materiales y la mano de obra en condiciones de uso normal en aplicaciones residenciales. A su elección, la Compañía proporcionará piezas de repuesto o reemplazará un producto defectuoso si el producto se utilizó de acuerdo con las especificaciones del fabricante.

El distribuidor le brinda al comprador original una garantía limitada de 5 años para el acabado de este producto. A su elección, el distribuidor proporcionará piezas de repuesto o reemplazará un producto defectuoso si el producto se utilizó de acuerdo con las especificaciones del fabricante. El uso de limpiadores abrasivos suaves, abrasivos o químicos puede dañar el acabado del grifo. Le recomendamos que limpie el grifo con un paño suave y humedecido con agua. El daño ocasionado por el uso de limpiadores abrasivos o químicos ANULARÁ ESTA GARANTÍA.

Esta garantía no se aplica a productos o piezas de productos si el daño fue ocasionado por el uso de piezas no originales; o se deba a un error de instalación, al mal uso del producto, a negligencia o al mantenimiento inadecuado; o en caso de que el producto no se haya instalado de acuerdo con los códigos de construcción locales.

Esta garantía no incluye los cargos por mano de obra o los daños ocasionados durante la instalación, la reparación o el reemplazo, ni las lesiones, las pérdidas o los daños indirectos, accidentales o resultantes, ni los costos de ninguna naturaleza. Esta garantía reemplaza y excluye todas las demás garantías y condiciones, expresas o implícitas, incluidas sin restricción aquellas de comerciabilidad o uso adecuado.

La responsabilidad bajo esta garantía no superará el precio de compra del producto que se reclama como defectuoso pagado por el cliente o comprador original. Algunos estados o provincias no permiten la exclusión o limitación de los daños accidentales o resultantes, de modo que es posible que no se apliquen las exclusiones o limitaciones mencionadas anteriormente. Esta garantía le otorga derechos legales específicos y es posible que también tenga otros derechos que varían según el estado o la provincia.

Las consultas sobre reclamos por garantías se pueden hacer al 1-877-319-3757, de lunes a viernes de 8 a.m. a 8 p.m., hora estándar del Este.

REPLACEMENT PARTS LIST / LISTA DE PIEZAS DE REPUESTO

For replacement parts, call our customer service department at 1-877-319-3757, 8 a.m. - 8 p.m., EST, Monday - Friday.

Para piezas de repuesto, llame a nuestro departamento de servicio al cliente al 1-877-319-3757, de 8 a.m. a 8 p.m., EST, de lunes a viernes.

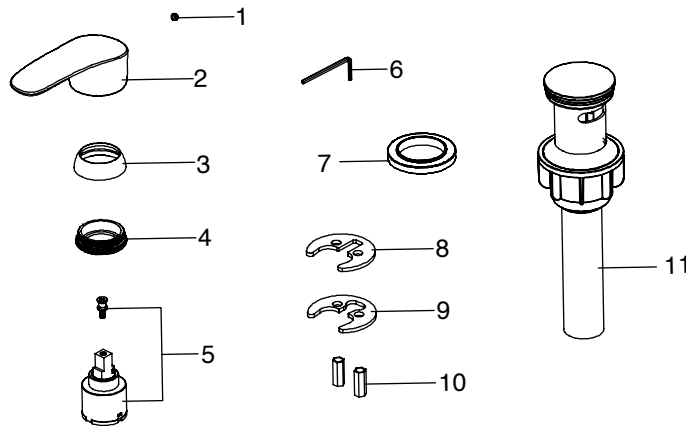

PART PEIZA	DESCRIPTION DESCRIPCIÓN	PART # Nº DE PEIZA
1	Set screw / Tornillo de ajuste	RP50002
2	Handle / Manija	RP13252*
3	Cap / Gorra	RP80132*
4	Bonnet nut / Tuerca del bonete	RP70274
5	Cartridge and screw / Cartucho y tornillo	RP20095
6	Hex wrench / Llave hexagonal	RP70221
7	Flange / Brida	RP80079*
8	Rubber washer / Arandela de goma	RP64008
9	Metal washer / Arandela de metal	RP64009
10	Lock nut / Tuerca de bloqueo	RP56111
11	Press pop-up assembly / Presione el ensamble emergente	RP40176*

*When ordering replacement parts please specify faucet finish. / Al ordenar piezas de repuesto, especifique el acabado de la grifería.